

# ECHO DRIVER TURBO / ASPIRADO

Produto desenvolvido para repetir os pulsos de um bico injetor, ou utilizado em conjunto com o E.F.I.C/H.I.S (limitado em 2 bicos de 3 ohms ou 4 bicos de 16 ohms por unidade) quando for necessário ampliar o número de bicos injetores.

O chicote é composto de quatro fios:

- Vermelho – Positivo da ignição ou positivo da bateria.
- Preto - Negativo da bateria ou terra.
- Azul - Negativo do bico injetor cujo sinal deseja-se repetir.
- Amarelo - Negativo do bico injetor extra.

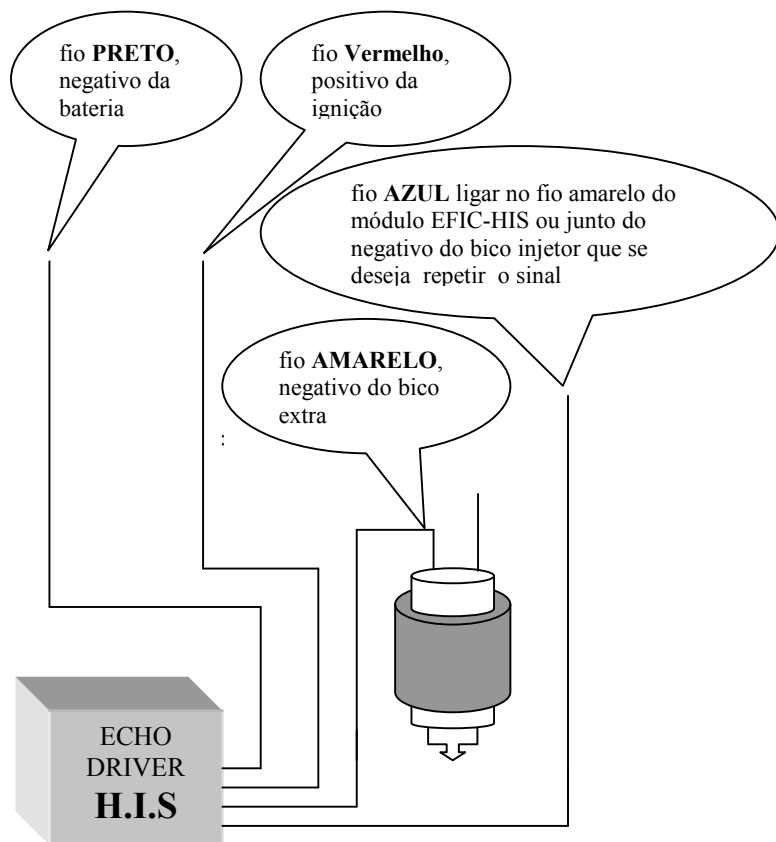

## LIGAÇÃO PARA BICOS DE 16 Ohms

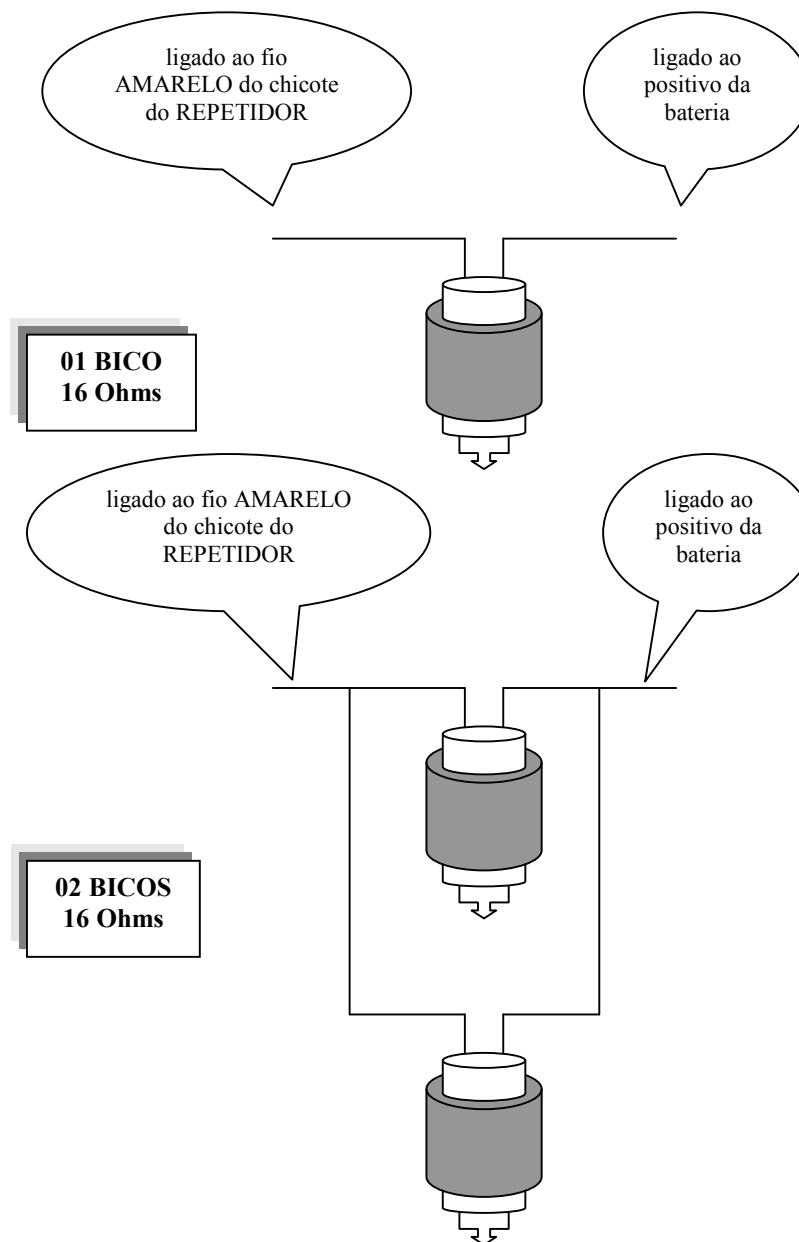

LIGAÇÃO PARA BICOS DE **03 Ohms**

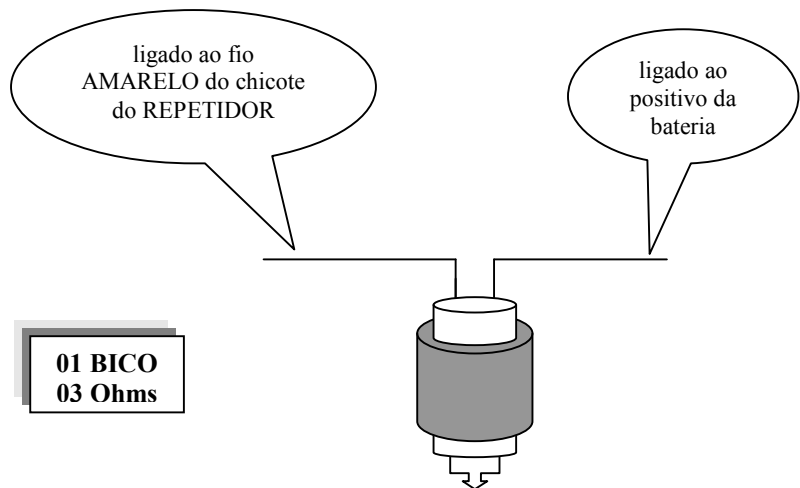

LIGAÇÃO PARA BICOS DE **16 Ohms**

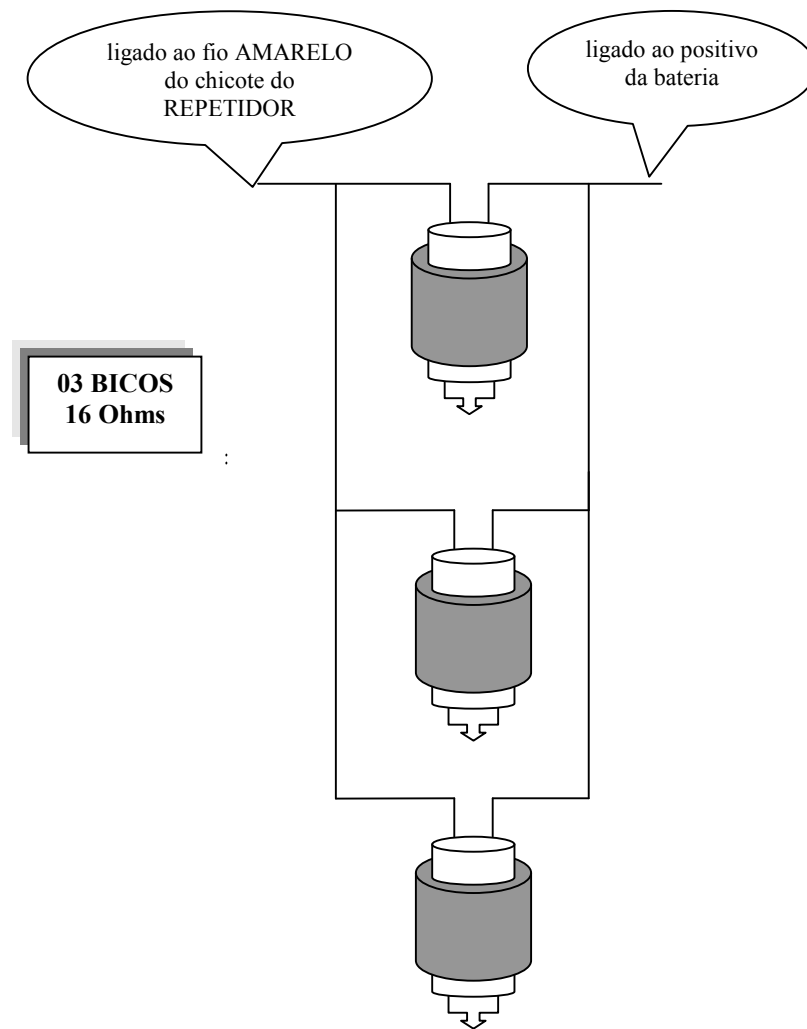

LIGAÇÃO PARA BICOS DE 16 Ohms

ligado ao fio AMARELO  
do chicote do  
REPETIDOR

ligado ao positivo  
da bateria

03 BICOS  
16 Ohms

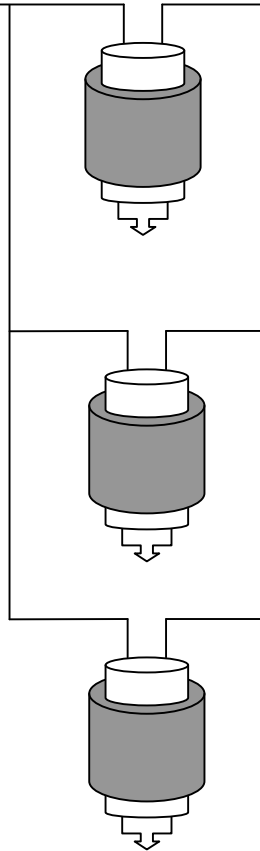

LIGAÇÃO PARA BICOS DE 16 Ohms

ligado ao fio  
AMARELO do chicote  
do REPETIDOR

ligado ao positivo  
da bateria

04 BICOS  
16 Ohms

